

Véritable solution de rangement fonctionnelle et sécurisée, les armoires à casiers électrifiés offrent la possibilité de ranger et de recharger de façon individuelle les appareils fonctionnant sur batterie, et ce afin de disposer de matériels toujours prêt à l'emploi.

Grâce à cette version dotée de portes en PLEXI, il est possible en un rien de temps de vérifier que les appareils ont bien été mis en charge ou d'identifier ceux qui sont disponibles et rechargés (dans le cas de matériels non attirés).

Chaque colonne dispose de sa propre gaine d'alimentation électrique qui est protégée par un coffrage en métal et équipée d'un disjoncteur contre les surtensions.

Toutes les cases sont équipées de deux prises électriques situées en partie avant de la case sur le côté gauche, ce qui rend leur accès aisé et facile d'utilisation (y compris pour les cases du bas).

Ces casiers électrifiés sont disponibles en 4 ou 5 cases par colonne, dans 16 coloris différents, avec des morillons ou serrures à code selon que le matériel est partagé par plusieurs opérateurs ou non.

CARACTÉRISTIQUES :

- Construction monobloc soudée en tôle d'acier (soudures par points)
- **Corps et cadre des portes d'épaisseur 8/10e**
- Plexiglass d'épaisseur 4 mm
- Plis et rebords renforcés sans arêtes coupantes
- Fermeture 1 point par morillon ou serrure à clés
- Portes montées sur pivots, indégondables en position ouverte ou fermée
- Ouverture de porte à 110°
- Butées en caoutchouc anti-bruit
- Aérations au dos pour chaque case : 25 trous (5x5) de Ø 8 mm, soit ~12,5 cm²
- 4 trous (Ø 7mm) de chaque côté pour solidariser les vestiaires
- 4 trous (Ø 7mm) au dos du vestiaire pour une fixation murale
- Peinture époxy durable et résistante aux chocs

SPÉCIFICATIONS ÉLECTRIQUES :

- 2 prises électriques par case
- Puissance maximale par colonne : 3680 watts
- 1 disjoncteur automatique par colonne, 230V, 16A
- Alimentation 230V, 16A
- Indice de protection : IP 21
- 1 câble d'alimentation par colonne, longueur : ~ 2,30 m
- Conformité CE

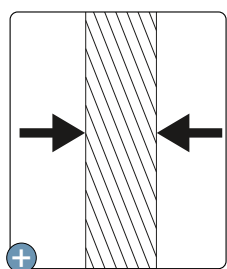

Corps et portes en 8/10e alliant solidité et robustesse



2 prises électriques dans chaque case



Disjoncteur automatique 16A en haut de l'armoire (1 par colonne)



Chaque colonne dispose d'un câble d'alimentation (1 par colonne)

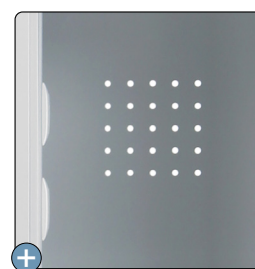

Aération au dos de l'armoire pour une meilleure ventilation à l'intérieur de chaque case

COLORIS STANDARDS





Disjoncteur automatique 16A
(1 par colonne)

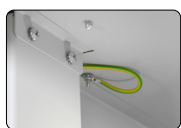

Mise à la terre
de l'armoire



Fixation au mur possible
grâce aux trous situés
au dos de l'armoire tout
en permettant la
ventilation naturelle à
l'intérieur de chaque case.
Surface d'aération : 12,5 cm²
(5x5 trous de Ø 7 mm)

Plexiglass
d'épaisseur 4 mm

Corps & cadre de la
porte en tôle d'acier
épaisseur 8/10e

Moraillon en acier
(pour cadenas anse
entre Ø5 mm - max Ø 7 mm)

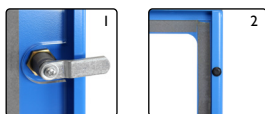

1. Fermeture 1 point
2. Butée en caoutchouc anti-bruit

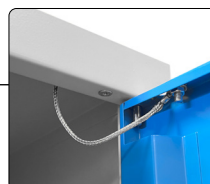

Chaque porte
est reliée à la
prise terre



Chaque case est
équipée de
2 prises électriques
avec terre

VUE DE DOS

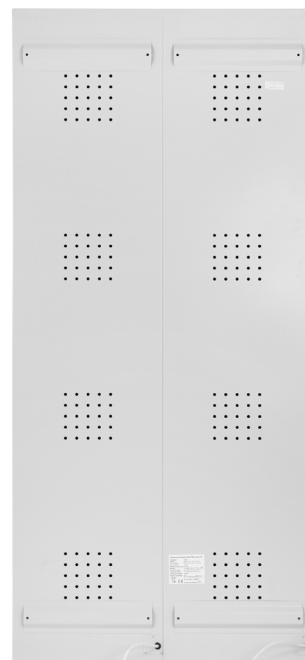

Socle de 40 mm de
hauteur muni d'un oméga
de renfort de 23 mm
assurant une stabilité
maximale.



Feuillures verticales des
2 côtés de la porte

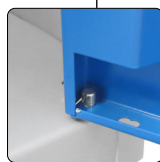

Pivot de porte
double tête

Chaque colonne dispose
de son propre câble d'alimentation

COIFFES POUR VESTIAIRES

Recommandées dans des secteurs d'activités soumis aux différentes règles sanitaires (hôpitaux, agro-alimentaire...), elles évitent la dépose d'objets en haut du vestiaire, facilitent l'entretien et améliorent les conditions d'hygiène du personnel. Fixation par emboîtement.

COIFFES	L x P x H mm
A33/300 - coiffe pour vestiaires L300 mm	300 x 500 x 190
A33/400 - coiffe pour vestiaires L400 mm	400 x 500 x 190
A33/400 - coiffe pour vestiaires L600 mm	600 x 500 x 190
A33/800 - coiffe pour vestiaires L800 mm	800 x 500 x 190
A33/800 - coiffe pour vestiaires L900 mm	900 x 500 x 190
A33/1200 - coiffe pour vestiaires L1200 mm	1200 x 500 x 190



LES SOCLES-BANCS

Pratique et robuste, le socle-banc est un accessoire simple à mettre en place qui permet d'offrir une assise intégrée à votre personnel évitant l'installation de bancs dans vos locaux. Existent pour les vestiaires de 1 à 3 colonnes.

Socle-banc avec assise pleine :
Hauteur : 395 mm



Socle-banc avec assise 3 lattes :
Hauteur : 360 mm



Socle-banc avec assise rétractable :
Hauteur : 420 mm



SOCLES-BANCS	1 ASSISE PLEINE	2 ASSISE 3 LATTES	3 ASSISE RÉTRACTABLE
Socle-banc pour vestiaires L300 mm	-	A30/IS/30/G	A30/30R
Socle-banc pour vestiaires L400 mm	-	A30/IS/40/G	A30/40R
Socle-banc pour vestiaires L600 mm	A30/60/B	A30/IS/60/G	A30/60R
Socle-banc pour vestiaires L800 mm	A30/80/B	A30/IS/80/G	A30/80R
Socle-banc pour vestiaires L900 mm	A30/90/B	A30/IS/90/G	A30/90R
Socle-banc pour vestiaires L1200 mm	A30/120/B	A30/IP/IS/120/G	A30/120R

EN OPTION : SUPPORT CHAUSSURES

A fixer sous l'assise
(non compatibles avec les socles-bancs rétractables).

Quantité en fonction du nombre de cases

Taille unique : L268 x P228 x H220 mm

Livré à plat, pliage & montage nécessaire

réf. SUPPORT-CHAUSSURE

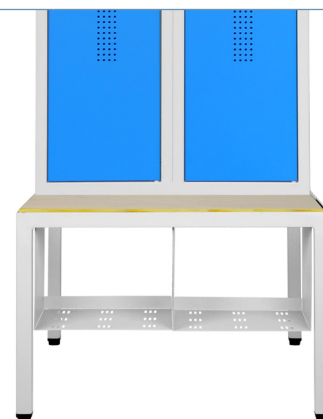

OPTION : LES SERRURES



1 **Morillon porte-cadenas débrayable** : une option qui assure une meilleure résistance à l'effraction par rotation (pour cadenas, anse entre Ø6 mm - max Ø8 mm).



2 **Poignée serrure à code 3 chiffres réinitialisable** : Version économique en plastique, cette serrure est fournie avec une lamelle qui permet de retrouver un code en cas d'oubli, de déverrouiller la serrure et de réinitialiser le code.



4 **Morillon porte-cadenas décondamnable** : solution appropriée pour des contrôles d'hygiène et de sécurité. La clé passe permet de déverrouiller la serrure, même en présence du cadenas.



3 **Poignée serrure à code 4 molettes réinitialisable** : alternative intéressante pour des utilisateurs temporaires. Une clé passe permet de déverrouiller la serrure en cas d'oubli du code.



6 **Serrure monnaieur à clé prisonnière** : décondamnable avec une pièce de 1€ ou jeton avec retour en fin d'utilisation. Idéal pour les casiers consignés.



5 **Serrure à code électronique réinitialisable** : paramétrable en mode privé (utilisateur permanent) ou en mode public (utilisateur temporaire). En cas de perte du code utilisateur, une clé passe vous permettra de déverrouiller la serrure et accéder au contenu. Un code maître et sous-maître à 8 chiffres vous permettra aussi de réinitialiser le code (montage en usine uniquement).

SERRURES POUR VESTIAIRES PLEXI		REF. CLÉS PASSE	COMPATIBILITÉ
1	Morillon débrayable	-	OUI*
2	Poignée serrure à code 3 molettes en plastique	-	OUI*
3	Poignée serrure à code 4 molettes en métal	SERPOIGN/4CODE/CLE	OUI*
4	Morillon décondamnable	SERMOR/DECONDA/CLE	OUI*
5	Serrure à code électronique	SERELECTRO/CLE	MONTAGE USINE
6	Serrure monnaieur à clé prisonnière	SERR/MONNAY/PASSE	MONTAGE USINE
	Morillon porte-cadenas	-	OUI*
	Serrure à clés	8070	OUI*

* Ces serrures peuvent être interchangeables avec les morillons ou serrures à clés standards d'origine. Les cames d'origine doivent être conservées pour être montées sur les nouvelles serrures. Les écrous peuvent aussi être différents.

OPTION : LES PIEDS SOUDÉS



Ils surélevent les vestiaires pour améliorer l'hygiène et faciliter le nettoyage des sols. Les pieds sont équipés de vérins de réglage en plastique noir 30 x 30 mm, course de 18 mm. Hauteur : 140 mm.

En version standard : [REF. VESTIAIRE] + /PS

En version Inox : réf. PIEDS/SOUD/OX/NEW

RÉFÉRENCES DES MULTICASES 4 CASES SUPERPOSÉES

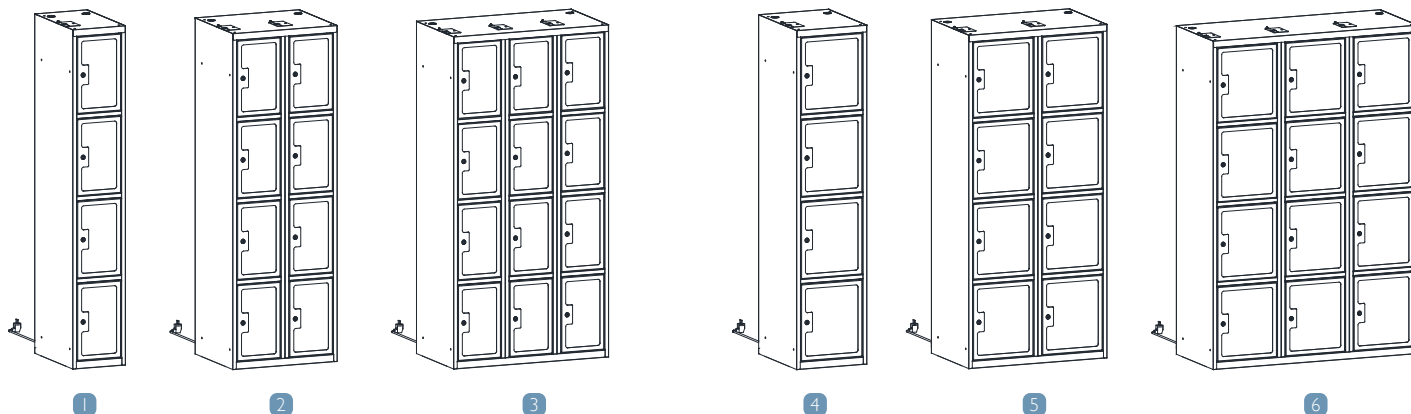

MULTICASES LARGEUR 300 MM - L770/PLEX	CAPACITÉ	RÉF.	L x P x H mm
1 Multicase - 1 colonne de 4 cases	4 personnes	PLEXI-ELEC-4C1L3	300 x 515 x 1800/1940
2 Multicase - 2 colonnes de 4 cases	8 personnes	PLEXI-ELEC-4C2L3	600 x 515 x 1800/1940
3 Multicase - 3 colonnes de 4 cases	12 personnes	PLEXI-ELEC-4C3L3	900 x 515 x 1800/1940

Dimensions utiles de la case : L250 x P475 x H436 mm - Dimensions intérieures de la case (sans la partie électrique) : L298 x P475 x H436 mm

MULTICASES LARGEUR 400 MM - L770/PLEX	CAPACITÉ	RÉF.	L x P x H mm
4 Multicase - 1 colonne de 4 cases	4 personnes	PLEXI-ELEC-4C1L4	400 x 515 x 1800/1940
5 Multicase - 2 colonnes de 4 cases	8 personnes	PLEXI-ELEC-4C2L4	800 x 515 x 1800/1940
6 Multicase - 3 colonnes de 4 cases	12 personnes	PLEXI-ELEC-4C3L4	1200 x 515 x 1800/1940

Dimensions utiles de la case : L350 x P475 x H436 mm - Dimensions intérieures de la case (sans la partie électrique) : L398 x P475 x H436 mm

RÉFÉRENCES DES MULTICASES 5 CASES SUPERPOSÉES

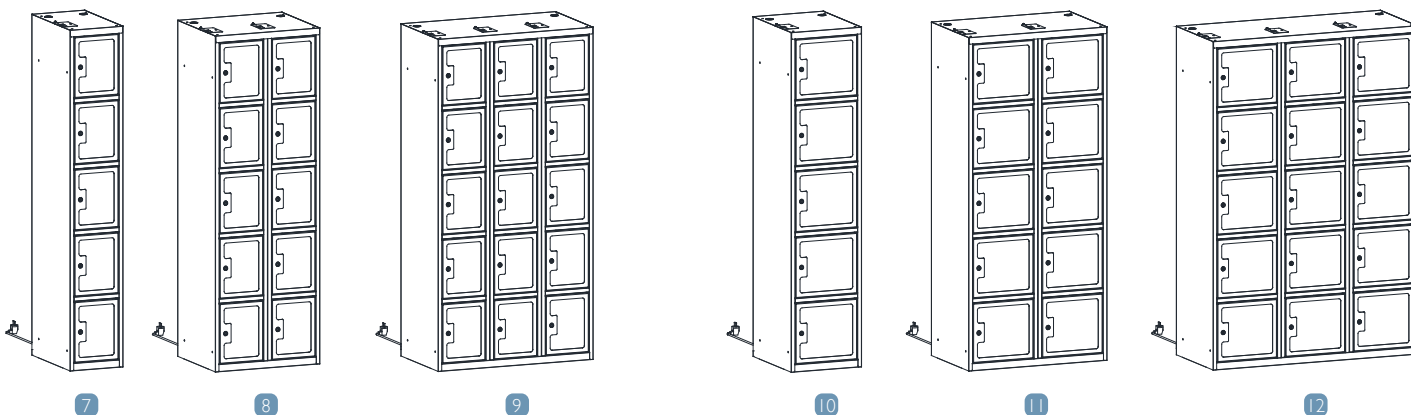

MULTICASES LARGEUR 300 MM - L770/PLEX	CAPACITÉ	RÉF.	L x P x H mm
7 Multicase - 1 colonne de 5 cases	5 personnes	PLEXI-ELEC-5C1L3	300 x 515 x 1800/1940
8 Multicase - 2 colonnes de 5 cases	10 personnes	PLEXI-ELEC-5C2L3	600 x 515 x 1800/1940
9 Multicase - 3 colonnes de 5 cases	15 personnes	PLEXI-ELEC-5C3L3	900 x 515 x 1800/1940

Dimensions utiles de la case : L250 x P475 x H348 mm - Dimensions intérieures de la case (sans la colonne électrique) : L298 x P475 x H348 mm

MULTICASES LARGEUR 400 MM - L770/PLEX	CAPACITÉ	RÉF.	L x P x H mm
10 Multicase - 1 colonne de 5 cases	5 personnes	PLEXI-ELEC-5C1L4	400 x 515 x 1800/1940
11 Multicase - 2 colonnes de 5 cases	10 personnes	PLEXI-ELEC-5C2L4	800 x 515 x 1800/1940
12 Multicase - 3 colonnes de 5 cases	15 personnes	PLEXI-ELEC-5C3L4	1200 x 515 x 1800/1940

Dimensions utiles de la case : L350 x P475 x H348 mm - Dimensions intérieures de la case (sans la colonne électrique) : L398 x P475 x H348 mm